

LA CITÉ

DES ASSOCIATIONS

Service Ressources Audiovisuelles

Catalogue de location 2026
Matériel de lumière & structure

Sommaire

Tarif à la journée sauf le week-end forfait sur la base d'un jour et demi

Projecteur traditionnel	<u>3</u>
Projecteur de poursuite	<u>8</u>
Projecteur à effets	<u>9</u>
Projecteur de lumière noire	<u>12</u>
Projecteur stroboscopique	<u>13</u>
Projecteur linéaire	<u>14</u>
Boule à facettes	<u>15</u>
Projecteur à Led	<u>16</u>
Guirlande à Led Guinguette	<u>20</u>
Projecteur asservi	<u>21</u>
Console d'éclairage	<u>25</u>
Gradateur DMX mono	<u>26</u>
Gradateur DMX tétrapolaire	<u>27</u>
Splitter, Relais & Système sans fil DMX	<u>28</u>
Machine à fumée	<u>29</u>
Machine à brouillard	<u>31</u>
Ventilateur	<u>31</u>
Cordon DMX 5 points	<u>32</u>
Cordon DMX 3 points	<u>32</u>
Divers	<u>33</u>
Matériel électrique	<u>33</u>
Pont jeux de lumière	<u>41</u>
Structure carrée & triangulaire 290	<u>42</u>
Structure triangulaire d'angle 290	<u>44</u>
Structure échelle 290	<u>46</u>
Structure monotube	<u>46</u>
Divers Structure	<u>47</u>
Coordonnées du service	<u>50</u>

PROJECTEUR TRADITIONNEL

Tarifs

HT/JOUR TTC/JOUR



Projecteur de scène : PAR 30-75W

2.25€

2.70€

Projecteur équipé d'un porte filtre
Possibilité de l'utiliser avec un gradateur (dimmer)
Utilisation en intérieur pour petites scènes, théâtres, concerts ou en appoint

Poids total \approx 0,600 kg



Projecteur de scène : PAR 46-120W

2.25€

2.70€

Projecteur équipé d'un porte filtre
Possibilité de l'utiliser avec un gradateur (dimmer)
Utilisation en intérieur pour petites scènes, théâtres, concerts ou en appoint

Poids total \approx 0,900 kg

Projecteur de scène : PAR 56-300W/CP61 (NSP)

2.67€

3.20€



Projecteur équipé d'un porte filtre
CP61 (NSP) ouverture serrée : 14° x 10°
Possibilité de l'utiliser avec un gradateur (dimmer)
Utilisation en intérieur pour petites scènes, théâtres, concerts ou en appoint

Poids total \approx 1,400 kg

PROJECTEUR TRADITIONNEL (suite)

Tarifs

HT/JOUR TTC/JOUR

Projecteur de scène PAR 64- 1000W

3.00€ 3.60€



Projecteur équipé d'un porte filtre
À utiliser impérativement avec un gradateur (dimmer)
3 types d'ouverture : CP60 (VNSP)
• Ouverture très serrée : 12° x 9° CP61 (NSP)
• Ouverture serrée : 14° x 10° CP62 (MFL)
• Ouverture moyenne : 24° x 11°
Utilisation en intérieur pour grandes scènes, théâtres, concerts...

Poids total ≈ 3,00 kg

Projecteur de scène : MultiPAR -575W

3.09€ 3.70€



Projecteur équipé d'un porte filtre
À utiliser avec un gradateur (dimmer)
4 types de lentilles aux choix (VNSP, NSP, MFL, WFL)
Utilisation en intérieur pour grandes scènes, théâtres, concerts...

Poids total ≈ 3,600 kg

Projecteur de scène (lentille plan-convexe) : PC500 - 500W

2.67€ 3.20€



Projecteur équipé d'un porte filtre
Possibilité de l'utiliser avec un gradateur (dimmer)
Utilisation en intérieur pour petites scènes, théâtres, concerts
ou en appoint

Poids total ≈ 3,200 kg

PROJECTEUR TRADITIONNEL (suite)

Tarifs

HT/JOUR TTC/JOUR



Projecteur de scène (lentille plan-convexe) : PC1000 - 1000W

3.50€ 4.20€

Projecteur équipé d'un porte filtre
Possibilité de l'utiliser avec un gradateur (dimmer)
Utilisation en intérieur pour petites scènes, théâtres, concerts
ou en appoint

Poids total \approx 4,200 kg



Projecteur de scène (lentille plan convexe):PC/C101-1000W

8.00€ 9.60€

Projecteur équipé d'un porte filtre et de volets coupe flux
À utiliser impérativement avec un gradateur (dimmer)
Série Europe F101 ouverture 13 à 59°
Utilisation en intérieur pour grandes scènes, théâtres, concerts,
plateau TV, cinéma...

Poids total \approx 9,00 kg



Projecteur de scène (lentille fresnel):F/F101-1200W

8.00€ 9.60€

Projecteur équipé d'un porte filtre et de volets coupe flux
À utiliser impérativement avec un gradateur (dimmer)
Série Europe F101 ouverture 13 à 59°
Utilisation en intérieur pour grandes scènes, théâtres, concerts,
plateau TV, cinéma...

Poids total \approx 8,00 kg

PROJECTEUR TRADITIONNEL (suite)

Tarifs

HT/JOUR TTC/JOUR

Projecteur de scène(lentille fresnel): F/F201-2000W

9.67€ 11.60€



Projecteur équipé d'un porte filtre et de volets coupe flux
À utiliser impérativement avec un gradateur (dimmer)
Série Europe F201 ouverture 5 à 65°
Utilisation en intérieur pour grandes scènes, théâtres,
concerts, plateau TV, cinéma...

Poids total ≈ 14,00 kg

Projecteur de découpe: DW105-1200W

12.34€ 14.80€



Projecteur équipé :
1 porte filtre,
4 couteaux,
1 porte Gobos A ou B et 1 crochet + élingue
À utiliser impérativement avec un gradateur (dimmer)
Série Europe DW105 ouverture 15 à 38°
Utilisation en intérieur pour grandes scènes, théâtres,
Concerts, plateau TV, cinéma...

Poids total ≈ 14,00 kg

Projecteur de découpe: profile-575W

5.34€ 6.40€



Projecteur équipé d'un porte filtre
Possibilité de l'utiliser avec un gradateur (dimmer)
2 types de projecteurs : ouverture à 26 ou 36°
Utilisation en intérieur pour scènes moyennes, théâtres,
concerts...

Poids total ≈ 3,200 kg

PROJECTEUR TRADITIONNEL (suite)

Tarifs

HT/JOUR TTC/JOUR



Projecteur Horiziodé: ACP1001-1000W

7.09€ 8.50€

Possibilité de l'utiliser avec un gradateur (dimmer)

Ouverture 26 à 36°

Utilisation en intérieur pour scènes moyennes, théâtres, concerts...

Poids total ≈ 5,00 kg



Projecteur Blinder FL-1300:

2 lampes-1X1300W

4.50€ 5.40€

À utiliser impérativement avec un gradateur (dimmer)

Utilisation en intérieur pour grandes scènes, théâtres, concerts...

Poids total ≈ 5,00 kg



Projecteur Blinder FL-2600:

4 lampes-2X1300W

Ouverture 30 à 40°

À utiliser impérativement avec un gradateur (dimmer)

Utilisation en intérieur pour grandes scènes, théâtres, concerts...

5.75€ 6.90€

Poids total ≈ 7,00 kg

PROJECTEUR DE POURSUITE

Tarifs

HT/JOUR TTC/JOUR



Projecteur de poursuite: 575W

15.92€ 19.10€

Utilisation en intérieur pour petites scènes,
théâtres et autres spectacles

Poids total et dimension avec flight-case \approx 30,00 kg

Dim : 101x42x54 cm

Projecteur de poursuite: Buxie-MSD 575W

51.25€ 61.50€



Angle de projection 10.5 à 22.5°
Distance d'éclairage : 6 à 25m
Livré avec 1 porte gobos taille A - 1 Iris à fermeture totale
1 changeur de 6 couleurs et 1 pied GT800
Utilisation en intérieur pour scènes moyennes, théâtres,
concerts, évènements sportifs...

Poids total et dimension avec flight-case \approx 45,00 kg/

Dim : 125x67x50 cm

PROJECTEUR A EFFETS

Tarifs

HT/JOUR TTC/JOUR



Projecteur à effet : Clam Light-800W

Projecteur versatile
Possibilité de l'utiliser avec un gradateur (dimmer)
Utilisation en intérieur pour scènes de théâtres, concerts...

4.50€ 5.40€

Poids total ≈ 6,500 kg



Projecteur à effet : DC1-110W

Effet fluide 3 couleurs au choix
Utilisation en intérieur pour divers spectacles, soirées...

6.17€ 7.40€

Poids total ≈ 6,500 kg



Projecteur à effet : DC2-110W

Effet feu (projection de flammes)
Utilisation en intérieur pour divers spectacles, soirées...

6.17€ 7.40€

Poids total ≈ 6,500 kg



PROJECTEUR A EFFETS (suite)

Tarifs

HT/JOUR TTC/JOUR



Projecteur à effet : DC3-265W

Projection d'images psychédéliques
Utilisation en intérieur pour divers spectacles, soirées...

7.09€ 8.50€

Poids total \approx 9,00 kg

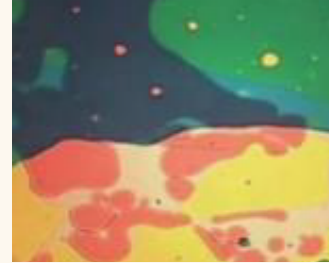

Projecteur à effet : EF3-110W

18 faisceaux avec 8 gobos
Utilisation en intérieur pour divers spectacles, soirées...

6.17€ 7.40€

Poids total \approx 6,500 kg

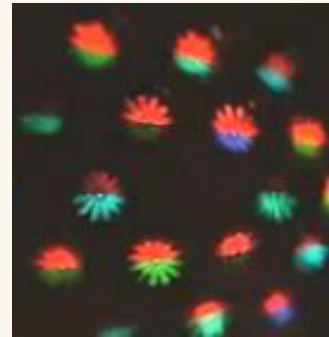

Projecteur à effet : PR1-255W

Projecteur décoratif à optique de précision
Possibilité d'afficher des logos et des images
Ex. : Père Noël, ballon, Halloween, nouvel an...
Utilisation en intérieur pour divers spectacles, soirée...

7.09€ 8.50€

Poids total \approx 9,00 kg



PROJECTEUR A EFFETS (suite)

Tarifs

HT/JOUR TTC/JOUR



Projecteur à effet : Raptor-270W

70 faisceaux en mouvement
Fonctionne par source musicale
Utilisation en intérieur pour divers spectacles, soirées...

6.17€ 7.40€

Poids total \approx 6,500 kg



Projecteur à effet : EFX500-265W

Roue de multiples couleurs avec 11 gobos
Peut-être piloté en DMX (console lumière)
ou par source musicale
Utilisation en intérieur pour : divers spectacles, soirées...

12.17€ 14.60€

Poids total \approx 12,500 kg

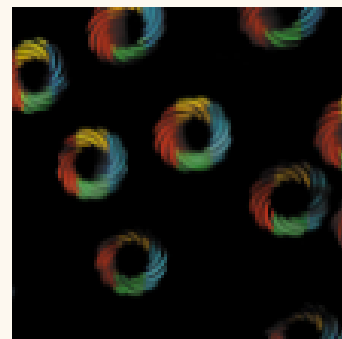

PROJECTEUR DE LUMIERE NOIRE

Tarifs

HT/JOUR TTC/JOUR

Projecteur de lumière noire :
Black gun-400W

4.50€ 5.40€

Utilisation en intérieur
pour divers spectacles,
soirées...

Poids total \approx 9,00 kg



Projecteur de lumière noire :
Tube fluo 1.20-100W

4.50€ 5.40€

Utilisation en intérieur pour divers spectacles, soirées...

Poids total \approx 5,100 kg





PROJECTEUR STROBOSCOPIQUE



Tarifs

HT/JOUR TTC/JOUR

Projecteur stroboscopique : 1500W

4.50€ 5.40€

Attention aux personnes sensibles aux flashes
Effet flash – pilotage automatique
Utilisation en intérieur pour divers spectacles, soirées...

Poids total \approx 5,00 kg



Projecteur stroboscopique : Atomic 3000-3000W

11.50€ 13.80€

Attention aux personnes sensibles aux flashes
Effet flash et blinder – pilotage DMX (console lumière) ou manuel
Entrée et sortie DMX 3 et 5 points
Utilisation en intérieur pour grandes scènes, théâtres, concerts.

Poids total \approx 6,00 kg



Projecteur stroboscopique à LED : Rush 5X5

12.84€ 15.40€

Attention aux personnes sensibles aux flashes
Effet flash et blinder
Possibilité d'afficher des lettres ou des chiffres
Entrée et sortie DMX 3 et 5 points
Puissance 25 x 10 w
Connectiques d'alimentation PowerCON In/Out
Utilisation en intérieur pour grandes scènes, théâtres, concerts...
Mode de pilotage : DMX (console lumière), autonome, musicale et auto

Poids total \approx 7,500 kg

PROJECTEUR LINEAIRE

Tarifs

Projecteur linéaire à lampe de tungstène :
Funstrip-750W

HT/JOUR TTC/JOUR

6.42€ 7.70€

Attention aux personnes sensibles aux flashes
Effet flash – pilotage automatique
Utilisation en intérieur pour divers spectacles, soirées...

Poids total \approx 5,00 kg



Projecteur linéaire asservi à LED :
Isolde 1020-190W

11.17€ 13.40€

Livré avec 2 crochets, 1 élingue
Pilotage en mode DMX uniquement
Entrée et sortie DMX 5 points
Connectiques d'alimentation PowerCON True One In/Out
Angle d'inclinaison de 220° / angle de faisceau 2°
Utilisation en intérieur pour grandes scènes, théâtres, concerts...

Poids total \approx 10,400 kg



BOULE A FACETTES

Tarifs

HT/JOUR TTC/JOUR



Boule à facette Ø50cm avec moteur

Livrée avec 1 moteur, 2 crochets / 2 élingues

Dimension avec flight-case / Dim : 57x57x76 cm

Poids total ≈ 12,00 kg



4.75€ 5.70€

Boule à facette Ø40cm avec moteur

Livrée avec 1 moteur, 1 crochet / 1 élingue

Poids total et ≈ 1,500 kg



3.09€ 3.70€

PROJECTEUR A LED



Spot : RUSH PIN 1CW-10W

Faisceau concentré lumineux blanc
Utilisation en intérieur
Idéal pour l'éclairage d'une boule à facette, en appoint...

Poids total \approx 1,100 kg

Tarifs

HT/JOUR	TTC/JOUR
3.09€	3.70€



Projecteur changeur de couleur Beam : CB-100 35W

Pilotage mode DMX, manuel, auto, musical
Angle d'ouverture du faisceau 2°
Entrée et sortie DMX 3 points – 4 modes DMX
Utilisation en intérieur
Idéal pour l'éclairage d'une boule à facette ou autre

Poids total \approx 3,00 kg

4.50€	5.40€
-------	-------



Projecteur changeur de couleur : SABER-15W

Pilotage mode DMX (console lumière), manuel, auto, musical
Angle d'ouverture du faisceau 4°
Entrée et sortie DMX 3 points – 11 modes DMX
Connectiques d'alimentation PowerCON In/Out
Utilisation en intérieur pour scènes moyennes, théâtres, concerts.
Idéal pour l'éclairage des structures

Poids total \approx 1,200 kg

4.92€	5.90€
-------	-------

PROJECTEUR A LED (suite)

Tarifs

HT/JOUR TTC/JOUR



Projecteur changeur de couleur : PAR 64 court-80W

7.09€ 8.50€

Pilotage mode DMX, manuel, auto, musical, master/esclave
Angle d'ouverture du faisceau 25°
Entrée et sortie DMX 3 points – 5 modes DMX
Utilisation en intérieur pour scènes moyennes, théâtres, concerts...

Poids total ≈ 3,600 kg



Projecteur changeur de couleur : COB Dotz PAR 100-125W

7.09€ 8.50€

Pilotage mode DMX (console lumière), manuel, auto, musical
Angle d'ouverture du faisceau 80° ou 25° avec la lentille
Entrée et sortie DMX 3 points – 4 modes DMX
Utilisation en intérieur pour scènes moyennes,

Poids total ≈ 3,100 kg



Projecteur changeur de couleur : COB Cannon Wash-150W

7.09€ 8.50€

Pilotage mode DMX (console lumière), manuel, auto, musical
Angle d'ouverture du faisceau 40°
Entrée et sortie DMX 3/5 points – 7 modes DMX
Connectiques d'alimentation PowerCON In/Out
Utilisation en intérieur pour scènes moyennes, théâtres, concerts...

Poids total ≈ 4,100 kg

PROJECTEUR A LED (suite)



Projecteur Wash changeur de couleur : COLORBEAM 150BFX-210W

Pilotage mode DMX (console lumière), manuel, auto
Projecteur wash à LED COB RGB 150w + 120 LED
Angle d'ouverture du faisceau 40°
Entrée et sortie DMX 5 points – 7,11 ou 35 canaux DMX
Connectiques d'alimentation PowerCON In/Out
Utilisation en intérieur pour scènes moyennes, théâtres, concerts...

Poids total ≈ 6,100 kg

Tarifs

HT/JOUR	TTC/JOUR
6.17€	7.40€



Projecteur changeur de couleur : Brick 3.3-125W

Pilotage mode DMX (console lumière), manuel, auto, musical, master / esclave
Angle d'ouverture du faisceau 25°
Entrée et sortie DMX 3 points – 5 modes DMX
Utilisation en intérieur pour scènes moyennes, théâtres, concerts...

Poids total ≈ 4,800 kg

6.59€	7.90€
-------	-------



Projecteur à effets centre de piste : Spider-60W

Pilotage mode DMX (console lumière), auto, musical, master / esclave
12 scanners indépendants
Entrée et sortie DMX 3 points – 4 modes DMX
Utilisation en intérieur pour divers spectacles, soirées...

Poids total ≈ 10,00 kg

8.42€	10.10€
-------	--------

PROJECTEUR A LED (suite)



Projecteur à effets Sweeper-18W

Pilotage mode DMX (console lumière), auto, musical, master / esclave
Angle d'ouverture 11° (par lentille) /
Angle de couverture 74°
Entrée et sortie DMX 3 point Puissance 6 x 3 w
Utilisation en intérieur pour divers spectacles, soirées...

Poids total ≈ 2,200 kg

Tarifs

HT/JOUR	TTC/JOUR
4.50€	5.40€



Projecteur changeur de couleur : Eventpar 6X12W

Pilotage mode DMX (console lumière), manuel, auto, musical, master / esclave
Angle d'ouverture du faisceau 25°
Entrée et sortie DMX 3 points et Wireless DMX-
Utilisation en intérieur ou extérieur avec sa housse.
Sur batterie ou sur secteur

Poids ≈ 3,00 kg

Poids flight ≈ 35,00 kg

Poids total ≈ 53,00 kg

30.34€	36.40€
--------	--------



GUIRLANDE LED GUINGUETTE

Tarifs

HT/JOUR TTC/JOUR



Guirlande LED guinguette de 10m

2.25€ 2.70€

10 ampoules LED par guirlande
Possibilité de connecter 5 guirlandes à suivre
Peut être utilisé en intérieur comme en extérieur
Longueur 10m

Poids total \approx 0,820 kg

Caisse de 5 guirlandes LED guinguette de 10m

11.25€ 13.50€



L'équipement de l'ensemble comprend :

1 caisse (Dim : 600x400x12cm) Réf. : 1178.063.20
5 guirlandes de 10m IP65, 10 ampoules LED par guirlandes
Possibilité de connecter 5 guirlandes à suivre
Peut être utilisé en intérieur comme en extérieur
Longueur 10m

Poids total \approx 4,100 kg



PROJECTEUR ASSERVI

Tarifs

HT/JOUR TTC/JOUR

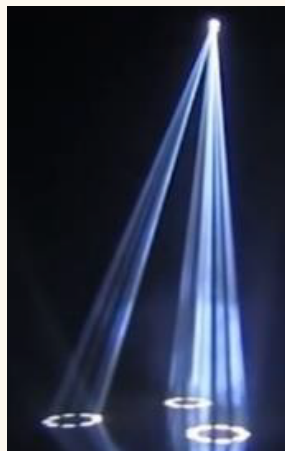

Projecteur asservi : Sniper 2R-132W

18.09€ 21.70€

Pilotage mode DMX uniquement (console lumière)

Angle d'ouverture du faisceau 3°

Système de miroir rapide sur les axes X / Y / Z

Prisme rotatif 3 facettes

Roue de 17 gobos et roue de 14 couleurs dichroïques + blanc

Entrée et sortie DMX 5 points – 3 modes DMX

Connectiques d'alim PowerCON In/Out

Utilisation en intérieur pour scènes moyennes, théâtres, concerts, soirées...



Poids total \approx 9,500 kg



Projecteur asservi : Vizy Beam Hybrid 2R-132W

25.20€ 30.30€

Pilotage mode DMX (console lumière), manuel, auto, musical,
master / esclave

Lampe 2R 132w

Angle d'ouverture du faisceau 4° / Pan 540° / tilt 270°

Roue de 14 gobos fixes + spot

16 macros de gobos + un rotatif

Roue de 13 couleurs + blanc, prisme 8 facettes

Shutter mécanique graduable + effet strobe

Entrée et sortie DMX 3 points – 3 modes DMX

Utilisation en intérieur pour scènes moyennes, théâtres,
concerts...



Poids total pour 1 projecteur \approx 10,00 kg

Poids total et dimension avec flight-case pour 2 unités \approx 45,00 kg /

Dim : 92x36x67 cm

PROJECTEUR ASSERVI (suite)

Tarifs

HT/JOUR TTC/JOUR

Projecteur asservi : MAC 250 Wash-330W

26.50€ 31.80€



Pilotage mode DMX uniquement (console lumière)
Angle d'ouverture du faisceau 19.1° / Pan 540° / tilt 257°
Roue de 6 couleurs (4 couleurs + UV + CTC) avec rotation continue
Trichromie Cyan - Magenta - Jaune
Shutter mécanique graduable + effet strobe
Entrée et sortie DMX 3/5 points – 2 modes DMX
Utilisation en intérieur pour scènes moyennes, théâtres, concerts...

Poids total pour 1 projecteur ≈ 22,900 kg

Poids total et dimension avec flight-case pour 2 unités ≈ 60,00 kg/
Dim : 80x60x73 cm

Projecteur asservi : MAC 250 Krypton-330W

27.75€ 33.30€



Pilotage mode DMX uniquement (console lumière)
Angle d'ouverture du faisceau 21° / Pan 540° / tilt 257°
Roue de 12 couleurs dichroïques + blanc
Roue de 7 gobos rotatifs, focus variable motorisé
Prisme 3 facettes rotatives
Shutter mécanique graduable + effet strobe
Entrée et sortie DMX 3/5 points – 2 modes DMX
Utilisation en intérieur pour scènes moyennes, théâtres, concerts...

Poids total pour 1 projecteur ≈ 22,400 kg

Poids total et dimension avec flight-case pour 2 unités ≈ 60,00 kg/
Dim : 80x60x73 cm

PROJECTEUR ASSERVI (suite)

Tarifs

HT/JOUR TTC/JOUR

Projecteur asservi : MAC 250 Entour-330W

31.42€ 37.70€

Pilotage mode DMX uniquement (console lumière)
Angle d'ouverture du faisceau 21° / Pan 540° / tilt 257°
Roue de 12 couleurs dichroïques + blanc
Roue de 10 gobos fixes
Roue de 7 gobos rotatifs
Focus variable motorisé
Prisme 3 facettes rotatives Shutter mécanique graduable + effet strobe
Entrée et sortie DMX 3/5 points – 2 modes DMX
Utilisation en intérieur pour scènes moyennes, théâtres, concerts...

Poids total pour 1 projecteur ≈ 22,400 kg

Poids total et dimension avec flight-case pour 2 unités ≈ 60,00 kg/
Dim : 80x60x73 cm



Projecteur asservi :

Alpha Spot 300 HPE-440W

36.75€ 44.10€

Pilotage mode DMX uniquement (console lumière)
Zoom motorisé 14.7 à 35°
Roue de 7 Gobos rotatifs
1 roue de 8 Gobos fixes
Mixage des couleurs CMY + CTO
Gobos Shake, Morphing, Prisme, Frost, Iris, Dimmer Strobe
Pan 540° / tilt 257°
Entrée et sortie DMX 3/5 points – 2 modes DMX
Connectiques d'alimentation PowerCON In/Out
Utilisation en intérieur pour scènes moyennes, théâtres, concerts...

Poids total pour 1 projecteur ≈ 21,400 kg

Poids total et dimension avec flight-case pour 2 unités ≈ 70,00 kg
/ Dim : 114x58x77 cm



PROJECTEUR ASSERVI (suite)

Projecteur asservi : Alpha Beam 300-440W



Pilotage mode DMX uniquement (console lumière)
Angle d'ouverture du faisceau 8° / Pan 540° / tilt 250°
Roue de 8 gobos fixes + fonction gobos Shake
Roue de 8 couleurs avec CTO 2500°, CTO 3200°,
CTB et Trichromie CMY
Shutter mécanique graduable + effet strobe
Entrée et sortie DMX 3/5 points
Connectiques d'alimentation PowerCON In/Out
Utilisation en intérieur pour scènes moyennes, théâtres,
concerts...

Poids total pour 1 projecteur ≈ 19,100 kg

Poids total et dimension avec flight-case pour 2 unités ≈ 65,00 kg

/ Dim : 114x58x77 cm

Tarifs

HT/JOUR	TTC/JOUR
36.75€	44.10€

Projecteur asservi : Mac 101 LED-123W



Pilotage mode DMX uniquement (console lumière)
Pan 540° / tilt 240° / Effet « roue de couleur »
33 référencées LEE + Blanc
Entrée et sortie DMX 5 points – 3 modes DMX
Connectiques d'alimentation, PowerCON In/Out
Utilisation en intérieur pour scènes moyennes, théâtres,
concerts...

Poids total pour 1 projecteur ≈ 3,700 kg

Poids total et dimension avec flight-case pour 2 unités ≈ 10,00 kg/

Dim : 60x31x38 cm

23.92€	28.70€
--------	--------

Projecteur asservi : RUSH MH2-151W



Pilotage mode DMX (console lumière), manuel, auto, musical,
master / esclave
Angle d'ouverture du faisceau 10° à 60° / Pan 540° / tilt 240°
Mélange de couleur RVB + blanc, référence LEE, ROSCO
Entrée et sortie DMX 5 points – 2 modes DMX
Connectiques d'alimentation PowerCON In/Out
Utilisation en intérieur pour scènes moyennes, théâtres,
concerts...

Poids projecteur pour 1 projecteur ≈ 5,700 kg

Poids total et dimension avec flight-case pour 4 unités ≈ 40,00 kg/

Dim : 60x51x55 cm

14.17€	17.00€
--------	--------

PROJECTEUR ASSERVI (suite)

Projecteur asservi : FOCUS FLEX-340W

Pilotage mode DMX (console lumière)
Angle d'ouverture du faisceau 5° à 55° / Pan 630° / tilt 265°
Mélange de couleur RVB + blanc, référence LEE, ROSCO
Entrée et sortie DMX 5 points
Connectiques d'alimentation PowerCON In/Out
Utilisation en intérieur pour scènes moyennes, théâtres, concerts...

Poids projecteur pour 1 projecteur ≈ 7,00 kg

Poids total et dimension avec flight-case pour 4 unités ≈ 52,00 kg
/ Dim : 60x51x55 cm

Tarifs

HT/JOUR TTC/JOUR

23.00€ 27.60€



CONSOLE D'ÉCLAIRAGE

Console d'éclaire trad : Minim 12/4

Console d'éclairage traditionnel en 12 ou 24 adresses DMX
Patch droit. Possibilité de mémoriser des scènes
1 Sortie DMX XLR 5 points
Puissance 30 w

Poids total et dimension avec flight-case ≈ 11,00 kg
/ Dim : 56x56x22 cm



14.59€ 17.50€

Console d'éclairage mixte trad & auto :MQ50

6 univers DMX 512 dont 4 physiques
Possibilité de piloter des projecteurs traditionnels et automatiques
Module Wifi intégré pour une connexion sans fil avec l'application MagicQ Remote
Contrôle sur écran tactile
1 sortie HDMI pour moniteur externe
5 ports USB
1 entrée audio jack 3.5mm
4 sorties DMX XLR 5 points + 1 port Ethernet
Puissance 250 w

Poids total et dimension avec flight-case ≈ 17,00 kg/
Dim : 68x50x29 cm



72.59€ 87.10€

CONSOLE D'ÉCLAIRAGE (suite)

Tarifs

HT/JOUR TTC/JOUR

Console d'éclairage mixte trad & auto : PEARL TIGER

64.17€ 77.00€

4 univers DMX 512 – soit 2048 canaux
Patch numérique. Possibilité de piloter jusqu'à 240 projecteurs traditionnels et automatiques
Système de changement de pages "Rolacue" (rouleau rotatif)
Ergonomie simple et rapide
Accès direct à toutes les fonctions
1 port USB pour l'enregistrement des shows
4 sorties
DMX 5 points
Puissance 250 w

Poids total et dimension avec flight-case ≈ 25,00 kg/
Dim : 74x60x26 cm



Interface USB lumière : SLESA-UE7

9.25€ 11.10€

2 Univers DMX 512
Fonctionne avec le logiciel ESA2 (gratuit) version PC ou MAC
Alimentation par connecteur mini USB avec adaptateur



GRADATEUR DMX MONO

Gradateur DMX 1X3000W : Mini Cube

6.17€ 7.40€

Pilotable avec ou sans console lumière (DMX)
1 circuit de 3000 w graduable avec un potentiomètre
1 sortie DMX en 5 points / 1 entrée DMX en 5 points
Peut-être fixé sur structure à l'aide d'un crochet

Poids total ≈ 1,500 kg



GRADATEUR DMX MONO (suite)

Tarifs

HT/JOUR TTC/JOUR

Gradateur DMX 4X900W :Cube

10.59€ 12.70€

Pilotable avec ou sans console lumière (DMX)
4 circuits de 900 w
1 sortie DMX en 5 points / 1 entrée DMX en 5 points
Adaptateur P17 mono - PC standard 16A /
1 Pôle + Neutre + Terre



Poids total ≈ 4,00 kg

GRADATEUR DMX TETRAPOLAIRE

12.84€ 15.40€

Gradateur DMX 6X2900W : Mikapack

Pilotable avec ou sans console lumière (DMX)
6 circuits de 2.9 kW
Clavier 4 touches, affichage écran LCD 2 x 8 caractères
Commande locale permettant la création et l'enregistrement de
16 états lumineux
1 sortie DMX en 5 points / 1 entrée DMX en 5 points
Alimentation générale sur prise P17 Tétra 32A / 3 Pôles + Neutre + Terre

Poids total et dimension avec flight-case ≈ 17,00 kg
/ Dim : 57x57x24 cm



Gradateur DMX 6X3000W : Mémopack 15XT

28.34€ 34.00€

Pilotable avec ou sans console lumière (DMX)
6 circuits de 3 kW avec double PC
Clavier 5 touches, affichage 12 caractères
Commande locale permettant la création et l'enregistrement de 20 états
lumineux
1 sortie DMX en 5 points / 1 entrée DMX en 5 points
Livré avec 1 rallonge de 5m - P17 tétra 32A
Alimentation générale sur prise P17 Tétra 32A / 3 Pôles + Neutre + Terre

Poids total ≈ 17,00 kg



Splitter DMX : BBOX 6

8.00€ 9.60€

Distributeur de ligne DMX en 3 ou 5 points sur 6 sorties
Entrée DMX 3 ou 5 points

Poids total ≈ 3,900 kg



Relais électromécanique (switch) : 2 circuits de 8A

6.59€ 7.90€

Pilotage mode DMX uniquement (console lumière)
1 sortie DMX en 5 points / 1 entrée DMX en 5 points
2 canaux de 8A.
Permet la commande à distance de 2 lignes d'alimentation de 8A
Equipé d'un crochet / élingue

Poids total ≈ 1,390 kg



Relais électromécanique (switch) : 1 circuit de 16A

6.17€ 7.40€

Pilotage mode DMX uniquement (console lumière)
1 sortie DMX en 5 points / 1 entrée DMX en 5 points
1 canal de 16A.
Permet la commande à distance d'une ligne d'alimentation de 16A
Equipé d'un crochet / élingue

Poids total ≈ 1,390 kg



SPLITTER, RELAIS & SYSTEME SANS FIL DMX (suite)

Tarifs
HT/JOUR TTC/JOUR

Système sans fil DMX : émetteur et récepteur HF

11.09€ 13.30€

1 sortie DMX en 5 points / 1 entrée DMX en 5 points
Permet la liaison sans fil d'une ligne DMX
Attention aux obstacles : risque de perturbation ou de rupture de liaison
Equipé d'un crochet / élingue



Poids total \approx 1,400 kg

MACHINE A FUMEE

Machine à fumée : Magnum 800-750W

6.17€ 7.40€

Pilotée uniquement par une télécommande
Produit fourni
Utilisation en intérieur pour divers spectacles, soirées...



Poids total \approx 6,500 kg

Machine à fumée : Magnum Pro 1500-1200W

8.00€ 9.60€

Pilotée uniquement par une télécommande
Produit fourni
Utilisation en intérieur pour divers spectacles, soirées...



Poids total \approx 11,100 kg

MACHINE A FUMEE (suite)

Tarifs

HT/JOUR TTC/JOUR

Machine à fumée : Magnum 1800-1150W

10.17€ 12.20€

Pilotable avec une télécommande ou avec une console lumière (DMX)

Produit fourni

1 entrée & sorties DMX en 3 points

Utilisation en intérieur pour divers spectacles, soirées, concerts...



Poids total ≈ 15,00 kg

Machine à fumée : Zr25-1200W

12.92€ 15.50€

Pilotable avec une télécommande ou avec une console lumière (DMX)

Produit fourni

1 cordon d'alim Power Twist True1

1 entrée & sorties DMX en 5 points

Utilisation en intérieur pour divers spectacles, soirées, concerts...



Poids total ≈ 11,20 kg

Machine à fumée verticale : Z-150 RGB LED-1500W

8.84€ 10.60€

Pilotable avec une console lumière (DMX)

Produit fourni

Connectiques d'alim PowerCON In

8 canaux DMX

2 sorties DMX en 3 ou 5 points / 2 entrée DMX en 3 ou 5 points

Utilisation en intérieur pour divers spectacles, soirées, concerts...

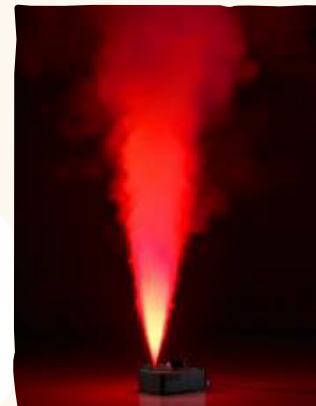

Poids total ≈ 11,00 kg

MACHINE A BROUILLARD

Tarifs

HT/JOUR TTC/JOUR

Machine à brouillard : Magnum 2500-900W

11.50€ 13.80€

Pilotable avec une télécommande ou avec une console lumière (DMX)

Produit fourni

Puissance 900 w

1 sortie DMX en 3 points / 1 entrée DMX en 3 points

Utilisation en intérieur pour divers spectacles, soirées, concerts...

Poids total ≈ 11,100 kg



Machine à brouillard : Jem Compact hazer PRO-900W

19.00€ 22.80€

Pilotable avec une télécommande ou avec une console lumière (DMX)

Produit fourni

Connectiques d'alim PowerCON In

1 sortie DMX en 5 points / 1 entrée DMX en 5 points

Equippée d'une lyre avec crochet / élingue

Utilisation en intérieur pour divers spectacles, soirées, concerts...

Poids total ≈ 8,500 kg



VENTILATEUR

Ventilateur Ø60cm orientable à 3 vitesses

4.50€ 5.40€

Permet de disperser les fumées ou brouillards

Peut-être utilisé pour réaliser des effets (cinéma, théâtre...)

Vitesse 1 = 730 tr/min / Vitesse 2 = 820 tr/min / Vitesse 3 = 1100 tr/min

Poids total ≈ 13,00 kg



VENTILATEUR (suite)

Tarifs
HT/JOUR TTC/JOUR

Ventilateur DMX :BT-Hurricane-200W

8.84€ 10.60€

Ventilateur pour studio et scène contrôlé par DMX
Peut être utilisé pour réaliser des effets (cinéma, théâtre...)
1 canal DMX /1 sortie DMX en 3/5 points / 1 entrée DMX en 3/5 points
Connectiques d'alim. PowerCON In/Out
Bruit du ventilateur à 1m 30dB vitesse minimale ≈72dB vitesse maximale



Poids total ≈ 16,500 kg

CORDON DMX 5 POINTS

Cordon DMX 5 points :Longueur 1m

0.50€ 0.60€

Poids total ≈ 0,150 kg

Cordon DMX 5 points :Longueur 2m

0.67€ 0.80€

Poids total ≈ 0,200 kg

Cordon DMX 5 points :Longueur 3m

0.83€ 1.00€

Poids total ≈ 0,240 kg

Cordon DMX 5 points :Longueur 5m

1.08€ 1.30€

Poids total ≈ 0,350 kg

Cordon DMX 5 points :Longueur 10m

1.50€ 1.80€

Poids total ≈ 0,610 kg

Cordon DMX 5 points :Longueur 20m

2.33€ 2.80€

Poids total ≈ 1,130 kg



CORDON DMX 3 POINTS

Cordon DMX 3 points :Longueur 1m

0.50€ 0.60€

Poids total ≈ 0,150 kg

Cordon DMX 3 points :Longueur 2m

0.67€ 0.80€

Poids total ≈ 0,200 kg

Cordon DMX 3 points :Longueur 3m

0.83€ 1.00€

Poids total ≈ 0,240 kg

Cordon DMX 3 points :Longueur 5m

1.08€ 1.30€

Poids total ≈ 0,350 kg

Cordon DMX 3 points :Longueur 10m

1.50€ 1.80€

Poids total ≈ 0,610 kg

Cordon DMX 3 points :Longueur 20m

2.33€ 2.80€

Poids total ≈ 1,130 kg



Jeu d'orgue

Pupitre d'éclairage pouvant piloter
6 projecteurs de 500w maximum



7.59€ 9.10€

Poids total \approx 6,00 kg

Bloc de commande 8 prises

8.84€ 10.60€

Puissance maximum par circuit = 380w
Puissance totale maximum sur l'ensemble des 8 prises = 3040w
Livré avec 8 rallonges de 10m



Poids total et dimension avec flight-case \approx 10,00 kg
/ Dim : 57x57x24 cm

MATERIEL ELECTRIQUE

Passage de câble 3 canaux 1m :Tema junior

3.50€ 4.20€

Longueur 1000 mm
Largeur 290 mm Hauteur 48 mm
Capacité de charge maximum 2T sur une surface de 20 cm²



Poids total d'une unité \approx 6,00 kg

Poids total et dimension avec flight-case pour 10 unité \approx 70,00 kg
/ Dim : 112x64x44 cm

Passage de câble 2 canaux 1m : DEF86100/micro

3.50€ 4.20€

Longueur 1000 mm

Largeur 273 mm Hauteur 45 mm

Capacité de charge maximum 2T sur une surface de 20 cm²

Poids total \approx 5.2 kg



Poids total et dimension avec flight-case pour 10 unité \approx 70,00 kg

/ Dim : 112x64x44 cm

Passage de câble 4 canaux 86.5cm : DEF office

1.67€ 2.00€

Longueur 865 mm

Largeur 125 mm Hauteur 20 mm

Capacité de charge maximum 0.4T sur une surface de 20 cm²

Poids total \approx 1.25 kg



MATERIEL ELECTRIQUE (suite)

Tarifs

HT/JOUR TTC/JOUR

Rallonge électrique : 3g1.5mm2 Ho7-RNF-Longueur 5m

1.42€ 1.70€

Réf. / fiche femelle : 50446

Réf. / fiche mâle : 50445



Poids total ≈ 0,800 kg

Lot de 5 rallonges électrique :
3g1.5mm2 Ho7-RNF-Longueur 5m

7.10€ 8.50€

Réf. / fiche femelle : 50446 & fiche mâle : 50445

Livré avec ou sans caisse en fonction de la demande

1 caisse (Dim : 600x400x12cm) Réf. : 1178.063.20

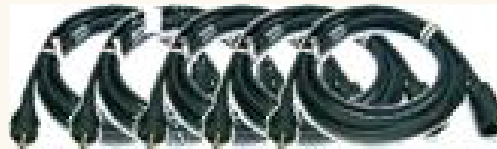

Poids total ≈ 5,500 kg

Lot de 10 rallonges électriques :
3g1.5mm2 Ho7-RNF-Longueur 5m

\$14.20€ 17.00€

Réf. / fiche femelle : 50446 & fiche mâle : 50445

Livré avec ou sans caisse en fonction de la demande

1 caisse (Dim : 600x400x22cm) Réf. : 1178.063.55

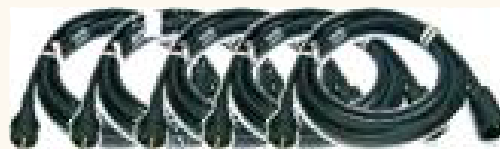
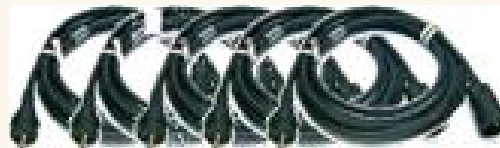

Poids total ≈ 11,00 kg

MATERIEL ELECTRIQUE (suite)

Tarifs

HT/JOUR TTC/JOUR

Rallonge électrique : 3g2.5mm2 Ho7-RNF-Longueur 10m

2.67€ 3.20€

Réf. / fiche femelle : 50446 & fiche mâle : 50445



Poids total ≈ 2,00 kg

Rallonge électrique double PC :
3g1.5mm2 Ho7-RNF-Longueur 5m

1.84€ 2.20€

Réf. / fiche femelle : 50575 Réf. / fiche mâle : 50445



Poids total ≈ 0,800 kg

Rallonge électrique P17 mâle mono/PC standard
femelle : 3g1.5mm2 Ho7-RNF-Longueur 5m

1.84€ 2.20€

Réf. / fiche socle P17 Mono – PCE / fiche femelle : 50446



Poids total ≈ 0,800 kg

MATERIEL ELECTRIQUE (suite)

Tarifs

HT/JOUR TTC/JOUR

Bloc 4 prises

1.84€ 2.20€

Réf. / bloc : 50553
Réf. / fiche mâle : 50445



Poids total \approx 0,800 kg

Multipaire électrique 6 circuits 16A- Longueur 20m

9.67€ 11.60€

Boitier de 12 PC sur 6 circuits de 16A
Équipé de 2 crochets / 1 élingue
1 caisse (Dim : 800x600x21 cm), Réf. : 2178.064.15



Poids total \approx 20,00 kg

Enrouleur électrique 4 prises- Longueur 10 à 15m

2.25€ 2.70€

Type de câble : 3G2.5mm2 HO7RNF
Réf. / enrouleur : 50772



Poids total \approx 2,800 kg

MATERIEL ELECTRIQUE (suite)

Tarifs

HT/JOUR TTC/JOUR

Enrouleur électrique 3 à 4 prises- Longueur 25m

2.25€ 2.70€

Type de câble : 3G2.5mm2 HO7RNF



Poids total \approx 7,00 kg

Cordon PowerCon : 3G1.5mm2 Ho7-RNF
- longueur 1m

0.50€ 0.60€

Réf. / fiche bleue : NAC3FCA

Réf. / fiche blanche : NAC3FCB

Poids total \approx 0,150 kg



Cordon PowerCon : 3G1.5mm2 Ho7-RNF
- longueur 2m

0.75€ 0.90€

Réf. / fiche bleue : NAC3FCA

Réf. / fiche blanche : NAC3FCB

Poids total \approx 0,300 kg



Cordon PowerCon : 3G1.5mm2 Ho7-RNF
- longueur 3m

1.00€ 1.20€

Réf. / fiche bleue : NAC3FCA

Réf. / fiche blanche : NAC3FCB

Poids total \approx 0,450 kg



Cordon PowerCon : 3G1.5mm2 Ho7-RNF
- longueur 5m

1.92€ 2.30€

Réf. / fiche bleue : NAC3FCA

Réf. / fiche blanche : NAC3FCB

Poids total \approx 0,900 kg



MATERIEL ELECTRIQUE (suite)

Tarifs

HT/JOUR TTC/JOUR

Rallonge électrique : P17 32A tétrapolaire 5G6mm2
Ho7-RNF
Longueur 10m

Réf. / fiche Hypra mâle 3P+N+T : 52244
Réf. / fiche Hypra femelle 3P+N+T : 52984

Poids total \approx 7,00 kg



4.92€ 5.90€

Rallonge électrique : P17 32A tétrapolaire 5G6mm2
Ho7-RNF
Longueur 20m

Réf. / fiche Hypra mâle 3P+N+T : 52244
Réf. / fiche Hypra femelle 3P+N+T : 52984

Poids total \approx 13,00 kg



6.17€ 7.40€

Rallonge électrique : P17 63A tétrapolaire 5G6mm2
Ho7-RNF
Longueur 10m

Réf. / fiche Hypra mâle 3P+N+T IP67 : 59448
Réf. / fiche Hypra femelle 3P+N+T IP67 : 59488
Pilote au neutre

Poids total \approx 17,00 kg



6.17€ 7.40€

Rallonge électrique : P17 63A tétrapolaire 5G6mm2
Ho7-RNF
Longueur 20m

Réf. / fiche Hypra mâle 3P+N+T IP67 : 59448
Réf. / fiche Hypra femelle 3P+N+T IP67 : 59488
Pilote au neutre

Poids total \approx 32,700 kg



11.50€ 13.80€

MATERIEL ELECTRIQUE (suite)

Tarifs

HT/JOUR TTC/JOUR

Coffret de distribution électrique 32A (N°1)

18.09€ 21.70€

Alimentation: 1 P17 32A tétra + recopie

Sortie : 6 circuits de 16A

Protection: -1 inter Diff 40A -30mA

-6 disjoncteurs 16A mono

L'équipement comprend :

-6 rallonges P17-16A

-1 rallonge de 5m 32A - 3 pôles + N + T

5G 6mm²

Poids total et dimension avec flight-case ≈ 15,00 kg

/ Dim : 57x57x32 cm



Coffret de distribution électrique 32A (N°2)

18.09€ 21.70€

Alimentation : 1 P17 32A tétra + recopie

Sortie: 6 circuits de 16A ou 1 circuit 32A tétra

Protection: 1 inter Diff 40A -30mA

-1 disjoncteur 32A tétra

-6 disjoncteurs 16A mono

L'équipement comprend :

-6 rallonges P17-16A

-1 rallonge de 5m 32A - 3 pôles + N + T

5G 6mm²

Poids total et dimension avec flight-case ≈ 17,00 kg

/ Dim : 57x57x32 cm



Coffret de distribution électrique 63A (N°1)

25.25€ 30.30€

Alimentation : 1 P17 63A tétra + recopie

Sortie : 6 circuits de 16A et 1 circuit 32A tétra

Protection : -1 inter Diff 63A -30mA

-1 disjoncteur 32A

-6 disjoncteurs 16A mono

L'équipement comprend :

-6 rallonges P17-16A

-1 rallonge de 10m 63A 3 pôles + N + T

5G 16mm² avec pilote au neutre

Poids total et dimension avec flight-case ≈ 30,600 kg

/ Dim : 57x57x32 cm



PONT JEUX DE LUMIERE

Tarifs

HT/JOUR TTC/JOUR

Pont jeux de lumière ALT290-Hauteur 2.90m

11.92€ 14.30€

L'équipement de l'ensemble comprend :

- 2 structures triangulaires 150 de 2m
- 2 pieds ALT290 (hauteur max 2.9m)
- 6 crochets
- 6 élingues

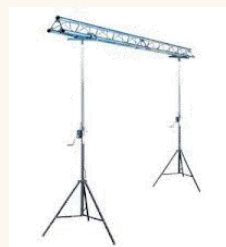

Masse maximum supportée par la structure = 40 kg (soit 6 projecteurs de 6.5 kg)

Poids total \approx 32,00 kg

Pont jeux de lumière ALT400- Hauteur 4m

24.75€ 29.70€

L'équipement de l'ensemble comprend :

- 2 structures triangulaires de 2m – réf : X30D-L200
- 2 pieds ALT400 (hauteur max 4m)
- 2 Tés d'adaptation pour supporter la structure

Masse maximum supportée par la structure = 140 kg

Possibilité d'étendre l'ensemble à 8m
avec 2 structures X30D-L200

Poids total \approx 110,00 kg



Pont jeux de lumière ALT600- hauteur 6m

58.42€ 70.10€

L'équipement de l'ensemble comprend :

- 3 structures carrées de 2 m – réf : X30V-L200
- 2 pieds ALT600 d'un poids de 140kg chacun (hauteur max 6m)
- 2 Tés d'adaptation pour supporter la structure

Masse maximum supportée par la structure = 400 kg

Possibilité d'étendre l'ensemble à
10m avec 2 structures X30V-L200

Poids total \approx 320,00 kg



Initiation conseillée auprès du Service de Ressources Audiovisuelles avant toute location

PONT JEUX DE LUMIERE (suite)

Tarifs
HT/JOUR TTC/JOUR

Pied de levage ALT290- Hauteur 2.9m

Peut être associé avec la barre ronde BA50
Convient pour l'installation de projecteur ou d'enceinte

Charge maximum à 2.90m = 60 kg (charge centrée)

Poids total \approx 12,00 kg



5.34€ 6.40€

Pied de levage ALT400- Hauteur 4m

Peut être associé avec la barre ronde BA50
Convient pour l'installation de projecteur ou d'enceinte

Charge maximum à 4.00m = 80 kg (charge centrée)

Poids total \approx 21,00 kg



8.84€ 10.60€

STRUCTURE CARREE & TRIANGULAIRE 290

Structure carré : Longueur 2m: X30V-L200

6.59€ 7.90€

L'équipement de l'ensemble comprend :

- 1 structure carrée de 2m
- 6 goupilles béta
- 6 goupilles coniques – CCS6/603
- 3 connecteurs – CCS6/600
- Utilisé en complément du pont jeux de lumière ALT600

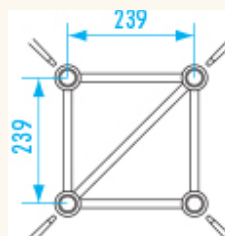

Poids total \approx 12,600 kg

STRUCTURE CARREE & TRIANGULAIRE 290 (suite)

Tarifs
HT/JOUR TTC/JOUR

Structure triangulaire : Longueur 2m: X30D-L200

4.50€ 5.40€

L'équipement de l'ensemble comprend :

- 1 structure triangulaire de 2m
- 6 goupilles béta
- 6 goupilles coniques – CCS6/603
- 3 connecteurs – CCS6/600

Poids total \approx 9,00 kg

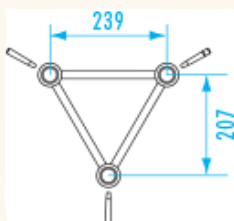

Structure triangulaire : Longueur 1m: X30D-L100

3.50€ 4.20€

L'équipement de l'ensemble comprend :

- 1 structure triangulaire de 1m
- 6 goupilles béta
- 6 goupilles coniques – CCS6/603
- 3 connecteurs – CCS6/600

Poids total \approx 4,500 kg

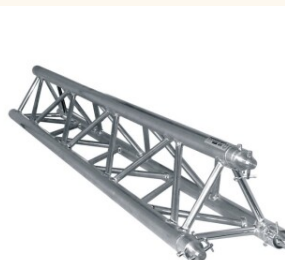
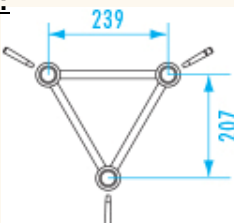

Structure triangulaire: Longueur 0.5m: X30D-L050

3.09€ 3.70€

L'équipement de l'ensemble comprend :

- 1 structure triangulaire de 0.5m
- 6 goupilles béta
- 6 goupilles coniques – CCS6/603
- 3 connecteurs – CCS6/600

Poids total \approx 3,00 kg

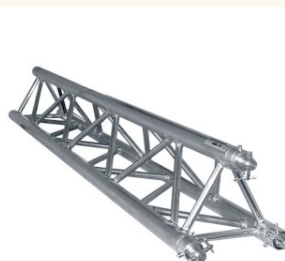
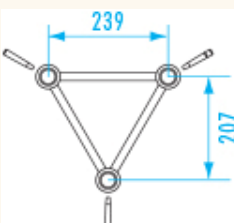

Plaque lourde 1mX1m pour structure X30D

5.34€ 6.40€

Idéal pour la création de totem de 0.50 m à 3 m
Possibilité de créer des ponts simple ou en L

Poids total \approx 40,00 kg

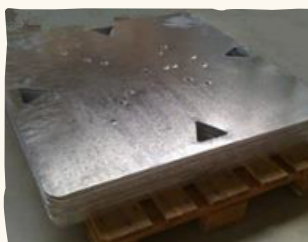

STRUCTURE CARREE & TRIANGULAIRE 290 (suite)

Tarifs
HT/JOUR TTC/JOUR

Plaque légère triangulaire pour structure X30D

2.67€ 3.20€

Idéal pour la création de structure en carré ou en croix
Permet de terminer un haut de totem (ne pas utiliser en base au sol pour la création d'un totem)
Un trou M10 dans l'axe de la plaque pouvant accueillir un projecteur, sauf projecteur automatique



Poids total \approx 3,00 kg

Plaque pour projecteur haut de totem structure X30D

5.75€ 6.90€

Permet l'installation en haut d'un totem de projecteur traditionnel et automatique suivant : MAC 250, ALPHA BEAM 300, ALPHA SPOT 300 HPE et MAC 101

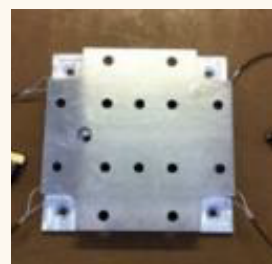

Poids total \approx 4,500 kg

STRUCTURE TRIANGULAIRE D'ANGLE 290

Structure triangulaire d'angle 2 directions 90°

4.00€ 4.80€

en L: X30D-C007

L'équipement de l'ensemble comprend :

- 1 structure triangulaire 2 départs : L
- 6 goupilles béta
- 6 goupilles coniques – CCS6/603
- 3 connecteurs – CCS6/600

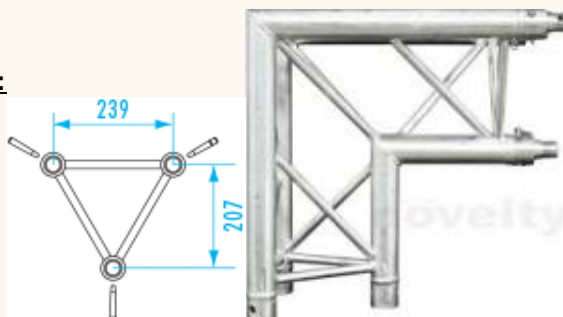

Poids total \approx 3,00 kg

Structure triangulaire d'angle 3 directions 90°

5.34€ 6.40€

en T: X30D-C018

L'équipement de l'ensemble comprend :

- 1 structure triangulaire 3 départs : Té
- 9 goupilles béta
- 9 goupilles coniques – CCS6/603
- 3 connecteurs – CCS6/600

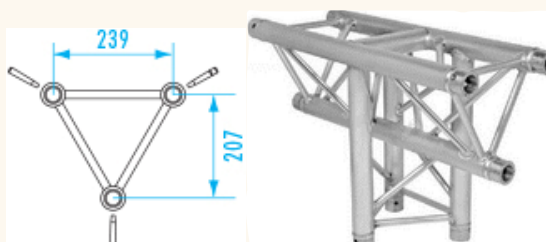

Poids total \approx 5,300 kg

STRUCTURE CARREE & TRIANGULAIRE D'ANGLE 290 (suite)

Tarifs
HT/JOUR TTC/JOUR

Structure triangulaire d'angle 3 directions 90°
en L : X30D-C012

5.34€ 6.40€

L'équipement de l'ensemble comprend :

- 1 structure triangulaire 3 départs : pied droit
- 9 goupilles béta
- 9 goupilles coniques – CCS6/603
- 3 connecteurs – CCS6/600

Poids total ≈ 5,300 kg

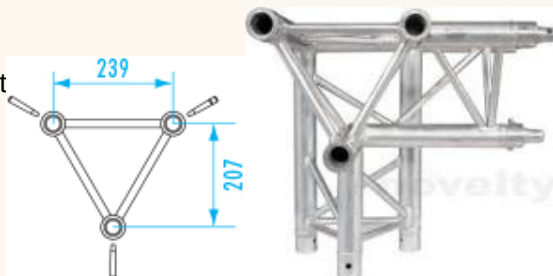

Structure triangulaire d'angle 3 directions 90°
en L : X30D-C013

5.34€ 6.40€

L'équipement de l'ensemble comprend :

- 1 structure triangulaire 3 départs : pied gauche
- 9 goupilles béta
- 9 goupilles coniques – CCS6/603
- 3 connecteurs – CCS6/600

Poids total ≈ 5,300 kg

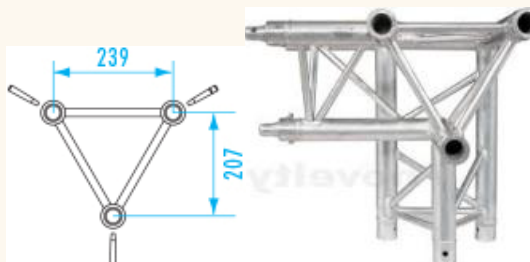

Structure triangulaire d'angle 4 directions 90°
transversal : X30D-C016

5.75€ 6.90€

L'équipement de l'ensemble comprend :

- 1 structure triangulaire 4 départs : centre
- 12 goupilles béta
- 12 goupilles coniques – CCS6/603
- 6 connecteurs – CCS6/600

Poids total ≈ 6,700 kg

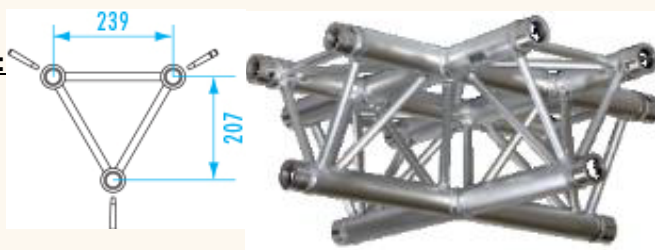

Structure triangulaire d'angle 5 directions 90°
transversal : X30D-C024

6.59€ 7.90€

L'équipement de l'ensemble comprend :

- 1 structure triangulaire 5 départs : centre
- 15 goupilles béta
- 15 goupilles coniques – CCS6/603
- 9 connecteurs – CCS6/600

Poids total ≈ 8,500 kg

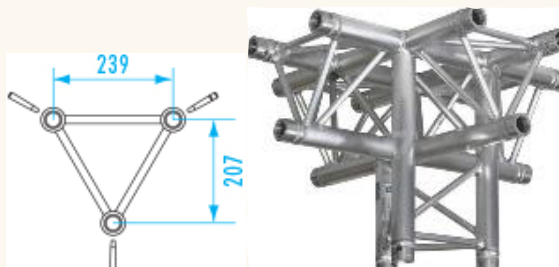

STRUCTURE ECHELLE 290

Tarifs

HT/JOUR TTC/JOUR

Structure échelle : X30L-L200

2.67€ 3.20€

L'équipement de l'ensemble comprend :

- 1 structure échelle
- 4 goupilles béta
- 4 goupilles coniques – CCS6/603
- 2 connecteurs – CCS6/600

Poids total \approx 4,600 kg



Structure échelle 2 direction 90° en L : X30L-C003F

3.50€ 4.20€

L'équipement de l'ensemble comprend :

- 1 structure échelle 2 départs : L
- 4 goupilles béta
- 4 goupilles coniques – CCS6/603
- 2 connecteurs – CCS6/600

Poids total \approx 2,00 kg



STRUCTURE MONOTUBE

Structure monotube \varnothing 50mm EX-100: Longueur 1m

1.42€ 1.70€

L'équipement de l'ensemble comprend :

- 1 monotube 1m
- 2 goupilles béta
- 2 goupilles coniques – CCS6/603
- 1 connecteurs – CCS6/600

Poids total \approx 1,150 kg



Structure monotube \varnothing 50mm EX-150: Longueur 1.50m

1.84€ 2.20€

L'équipement de l'ensemble comprend :

- 1 monotube 1,5m
- 2 goupilles béta
- 2 goupilles coniques – CCS6/603
- 1 connecteurs – CCS6/600

Poids total \approx 1,560 kg



STRUCTURE MONOTUBE (suite)

Tarifs
HT/JOUR TTC/JOUR

Structure monotube ø50mm EX-200 : Longueur 2m

2.25€ 2.70€

L'équipement de l'ensemble comprend :

- 1 monotube 2m
- 2 goupilles béta
- 2 goupilles coniques – CCS6/603
- 1 connecteurs – CCS6/600

Poids total ≈ 2,00 kg



Structure d'angle monotube EX-5022

2.25€ 2.70€

L'équipement de l'ensemble comprend :

- 1 monotube 2m
- 2 goupilles béta
- 2 goupilles coniques – CCS6/603
- 1 connecteurs – CCS6/600

Poids total ≈ 0,800 kg



STRUCTURE MONOTUBE

Structure Té monotube EX-5033

2.67€ 3.20€

L'équipement de l'ensemble comprend :

- 1 monotube 2m
- 2 goupilles béta
- 2 goupilles coniques – CCS6/603
- 1 connecteurs – CCS6/600

Poids total ≈ 1,350 kg



Embase acier EML60 pour structure EX50 & X30L-Ø60

5.34€ 6.40€

Idéal pour la création de totem monotube ou échelle de 0.50 cm à 2 m

Possibilité de créer des ponts simples

Poids total ≈ 33,00 kg



STRUCTURE MONOTUBE (suite)

Tarifs
HT/JOUR TTC/JOUR

Coupleur Coupa alu tube ø50mm : Longueur 25cm

Charge maximale d'utilisation : 100 kg

Poids total ≈ 0,500 kg



2.67€ 3.20€

Coupleur Coupa alu tube ø50mm : Longueur 50cm

Charge maximale d'utilisation : 100 kg

Poids total ≈ 0,700 kg



2.67€ 3.20€

Coupleur avec collier T58301

Charge maximale d'utilisation : 100 kg

Poids total ≈ 1,150 kg



2.25€ 2.70€

Double collier fixe 90° T57112

Poids total ≈ 1,330 kg



2.67€ 3.20€

Double collier orientable 360° T50110

Poids total ≈ 1,330 kg



2.67€ 3.20€

DIVERS STRUCTURE

Coupelle renforcée ø35mm avec collier T58301

CMU 60Kg

Coupelle Co-12 Structure renforcée 35 mm pour mât ou pied

Fixation sur haut de mât Ø 35 mm

Associée avec un collier afin de positionner une barre EX50

sur pied de lumière ALT290 ou 400

Poids total ≈ 0,800 kg



2.25€ 2.70€

DIVERS STRUCTURE (suite)

Tarifs
HT/JOUR TTC/JOUR

Support SUP50

Bras de déport pouvant se fixer sur une structure 290 - Ø50mm
Adaptateur Ø35mm
Prévu pour accueillir des enceintes ou des projecteurs

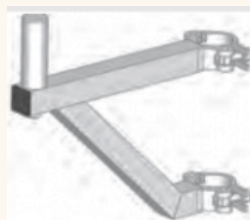

Charge maxi 75kg

Poids total ≈ 1,900 kg

3.09€ 3.70€

Coupelle renforcée ø35mm- boulon + écrou papillon M10

Coupelle Co-12 Structure renforcée 35 mm pour mât ou pied
Indispensable pour fixer un projecteur par sa lyre en toute sécurité
Fixation sur haut de mât Ø 35 mm et/ou pied d'éclairage de 35 Ø mm
Epaisseur 3 mm / Ø120 mm



Poids total ≈ 0,500 kg

1.42€ 1.70€

Pied de projecteur 24625

Convient pour l'installation de projecteur ou d'enceinte

L'équipement de l'ensemble comprend :

1 pied réf : 24625

1 coupelle renforcée Ø 35mm / boulon + écrou papillon M10

Charge maximum à 2.90m ≈ 15 kg (charge centrée)

Poids total ≈ 1,330 kg



2.67€ 3.20€

Barre pour 4 projecteurs

À associer avec le pied de projecteur 24625

Longueur 1.20m

4 boulons et écrous papillons M10



Prévu pour l'installation de 4 à 8 projecteurs (charge max 60 kg centrée)

Poids total ≈ 4,300 kg

1.84€ 2.20€

Support sol de type S2

Idéal pour installer des projecteurs au sol



Poids total ≈ 1,350 kg

2.25€ 2.70€

DIVERS STRUCTURE (suite)

Tarifs
HT/JOUR TTC/JOUR

Palan à chaîne type VHR 250Kg

Hauteur de travail max : 5 m
Poids max supporté : 250 kg
1 Bac à chaîne



5.75€ 6.90€

Poids total ≈ 6,200 kg

Paint de fonte 15Kg



2.25€ 2.70€

Poids total ≈ 15,00 kg

Crochet avec contre plaque ø30 à 50mm avec élingue CMU 30Kg

Charge max d'utilisation : 32kg
Boulon et écrou M10
Adapté pour les projecteurs de moins de 7kg



1.00€ 1.20€

Poids total ≈ 0,500 kg

Collier ø à 51mm noir T58860B avec élingue CMU 75Kg

Charge max d'utilisation : 200kg
Boulon et écrou M12
Adapté pour les projecteurs de plus de 7kg



1.42€ 1.70€

Poids total ≈ 0,600 kg

Collier ø48 à 80mm noir 58506 alu avec élingue CMU 75Kg

Charge max d'utilisation : 100kg
Boulon et écrou M12
Adapté pour les projecteurs de plus de 7kg



1.42€ 1.70€

Poids total ≈ 0,800 kg

COORDONNEES DU SERVICE

**Service Vie Associative
Ressources Audiovisuelles**

**La Cité des Associations
58 Bd du Doyenné
49100 Angers**

Information et Réservation

Horaires d'ouverture :

Lundi - 9h00 à 12h30 et de 14h00 à 17h30

Mardi - 9h00 à 12h30

Mercredi - 9h00 à 12h30

Jeudi - 9h00 à 12h30

Vendredi - 9h00 à 12h30 et 14h00 à 17h30

TEL : 02.41.96.34.70

audiovisuelcitedesassos@ville.angers.fr

www.angers.fr/asso